

brother.

PÄÄRMÄYSPAKKAUS alapeitetikkisaumuriin M-2340CV

Hemming set
Tuotenumero: SA221CV

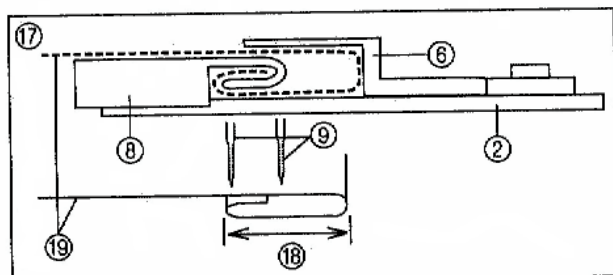
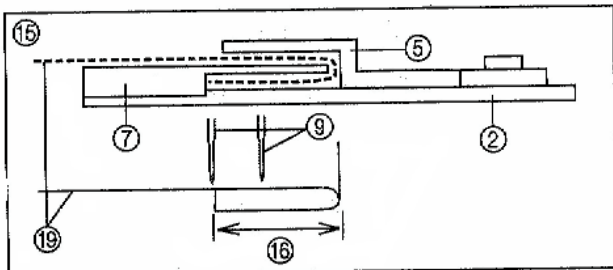
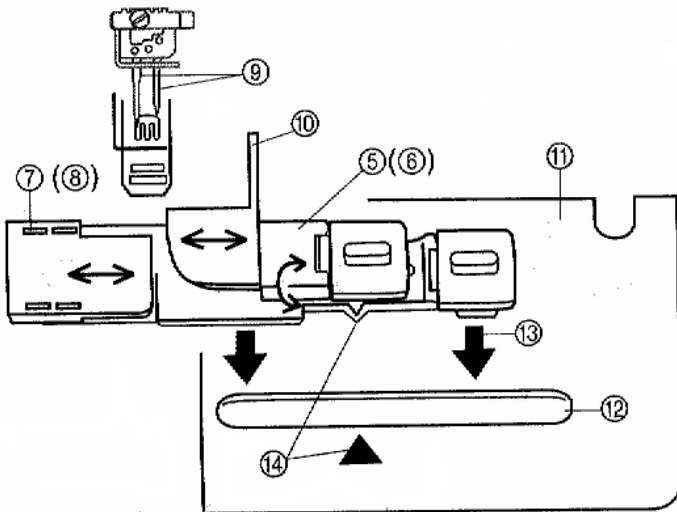
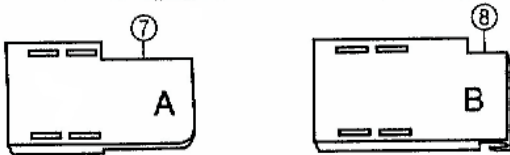
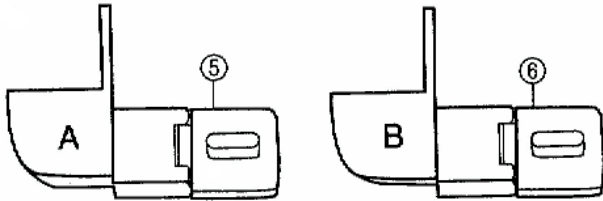
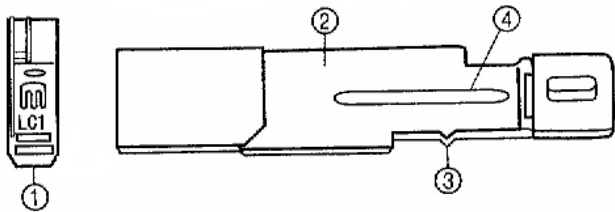

Päärmäyspakkausta käyttäen ompelet vaatteiden ja sisustus-
tekstiilien päärmeät helposti ja nopeasti. Päärmeistä tulee aina
tasaleveät. Ommeltavan päärmeeen maksimileveys on 25 mm.

Kuvatekstit:

1. Erikoispaininjalka LC1 (Huomaa: Tämä paininjalka löytyy saumurisi perustarvikkeista.)
2. Päärmäyslaite
3. Kolmionmuotoinen kohdistin
4. Ura
5. Päärmeen leveyden ohjain A (yksitaitteinen)
6. Päärmeen leveyden ohjain B (kaksitaitteinen)
7. Päärmeen ohjain A (yksitaitteinen)
8. Päärmeen ohjain B (kaksitaitteinen)
9. Neula
10. Päärmeen taitereunan ohjain
11. Koneen etuluukku
12. Koneen etuluukku ura
13. Paina uraan.
14. Aseta päärmäyslaitteessa ② oleva kolmionmuotoinen kohdistin ③ koneen etuluukun uran (12) etupuolella olevan kolmion kohdalle.
15. Yksitaitteinen päärmä
16. Yksitaitteisen päärmeeen leveys
17. Kaksitaitteinen päärmä
18. Kaksitaitteisen päärmeeen leveys
19. Kangas

Päärmeen ompeluun valmistautuminen:

HUOMAA:

Yksitaitteinen päärmä: Käytä päärmeeen leveyden ohjainta A ⑤ ja päärmeeen ohjainta A ⑦.

Kaksitaitteinen päärmä: Käytä päärmeeen leveyden ohjainta B ⑥ ja päärmeeen ohjainta B ⑧.

1. Vaihda koneeseen erikoispaininjalka LC1 ①.
2. Säädä koneeseen kahden neulan 3 mm tai 6 mm leveä kolmilankainen alapeitetikki tai kolmen neulan 6 mm leveä nelilankainen alapeitetikki.
3. Työnnä päärmäyslaitteen ② alapuolella oleva uloke koneen etuluukun uraan (12). (Katso kuvista kohdat 13 ja 14.)
4. Aseta päärmeeen ohjain A ⑦ tai B ⑧ liu'uttamalla aivan päärmäyslaitteen ② vasempaan päähän saakka. Aseta seuraavaksi päärmeeen leveyden ohjaimen A ⑤ tai B ⑥ alapuolella oleva uloke päärmäyslaitteen ② uraan ④.

Yksitaitteisen päärmeeen ompelu: (Katso kuva 15.)

Taita haluamasi päärmeeen leveys (16) nurjalle ja silitä (päärmeen maksimileveys 25 mm). Nosta saranoitu päärmeeen leveyden ohjain A ⑤ oikealle ylös. Aseta kankaan (19) silitetyn päärmeeen alavara päärmeeen ohjaimen A ⑦ ohjaimen alle.

Siirrä päärmeeen ohjainta A ⑦ liu'uttamalla kunnes päärmeeen alavaran leikattu reuna on vasemman neulan kohdalla.

Laske saranoitu päärmeeen leveyden ohjain A ⑤ alas ja siirrä sitä kunnes päärmeeen taitereunan ohjain ⑩ on kankaan taitereunan kohdalla. Työnnä kangas pinseteillä paininjalan alle siten, että neulat osuvat kankaaseen. Laske paininjalka alas ja ompele päärmä.

Kaksitaitteisen päärmeeen ompelu: (Katso kuva 17.)

Taita max 6 mm kankaan nurjalle ja silitä. Taita haluamasi päärmeeen leveys (18) nurjalle ja silitä (päärmeen maksimileveys 25 mm).

Päärmeen leveyden ohjaimen ja päärmeeen ohjaimen asetus on sama kuin yksitaitteisessä päärmeeessä, mutta käytä päärmeeen leveyden ohjainta B ⑥ ja päärmeeen ohjainta B ⑧. Työnnä kangas päärmeeen ohjaimen B ⑧ sisempään ohjaimen siten, että silitetty max. 6 mm leveä taite kääntyy sisemmän ohjaimen ympäri. Kohdistista sitten ohjaimet, neula sekä kankaan taitereuna kuten yksitaitteisessä päärmeeessä. Laske paininjalka alas ja ompele päärmä.

Vinkki: Käytä päärmäyslaitteessa ② olevia numeroita päärmeeen leveyden tarkistamiseen.